

RÁJEČKO

ÚZEMNÍ PLÁN

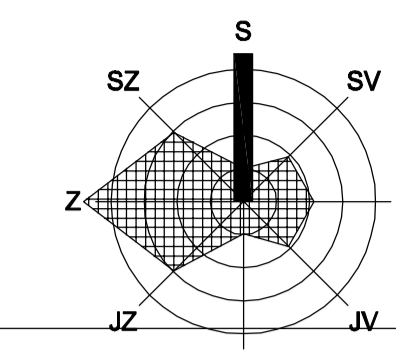

LEGENDA

stav	návrh, rozvojové území	popis	regulace
—	—	hranice katastrálního území	
—	Z	hranice zastavěného území vymezeného k 30.10.2009 / hranice zastavěného území	

UYMEZENÍ ÚZEMÍ

—	—	hranice katastrálního území
—	Z	hranice zastavěného území vymezeného k 30.10.2009 / hranice zastavěného území

URBANISTICKÁ KONCEPCE

PLOCHY S ROZDÍLNÝM ZPŮSOBEM VYUŽITÍ

[Symbol]	plochy smíšené obytné	Bb, Bs
[Symbol]	plochy občanského vybavení - veřejné	Ovd, Ov, Ovs, Ovv
[Symbol]	plochy občanského vybavení - komerční	OKč, OKl
[Symbol]	plochy rekreace	Ri
[Symbol]	plochy výroby pro umístění fotovoltaické elektrárny	Vf
[Symbol]	plochy výroby a skladování	Vp, Vd
[Symbol]	plochy technické infrastruktury	T
[Symbol]	plochy dopravní	D
[Symbol]	plochy veřejných prostranství	Q
[Symbol]	plochy lesní	L
[Symbol]	plochy přírodní	P
[Symbol]	plochy zemědělské - louky a pastviny	Zk
[Symbol]	plochy zemědělské - zahrady, sady	Zs
[Symbol]	plochy zemědělské - meze, lada	Zm
[Symbol]	plochy zemědělské - orná půda	Zp
[Symbol]	plochy vodní a vodohospodářské	H

KONCEPCE DOPRAVNÍ INFRASTRUKTURY

[Symbol]	místní komunikace sběrná (funkční skupina C)
[Symbol]	místní komunikace obslužná (funkční skupina D1)
[Symbol]	účelová komunikace
[Symbol]	zastávka autobusové dopravy
[Symbol]	zastávka autobusové dopravy včetně točny
[Symbol]	dopravní významná plocha - parkoviště
[Symbol]	cyklostezka
[Symbol]	hipostežka

KONCEPCE TECHNICKÉ INFRASTRUKTURY

[Symbol]	ZÁSOBOVÁNÍ VODOU
[Symbol]	vodovodní přívadec
[Symbol]	vodovodní řad
[Symbol]	armaturní šachta

ODKANALIZOVÁNÍ

[Symbol]	gravitační řad oddílné splaškové kanalizace
[Symbol]	výtlačný řad oddílné splaškové kanalizace
[Symbol]	čerpací stanice oddílné splaškové kanalizace

ZÁSOBOVÁNÍ PLYNEM

[Symbol]	STL plynovod
----------	--------------

ZÁSOBOVÁNÍ EL. ENERGIÍ

[Symbol]	vedení VN 22 kV
[Symbol]	kabelové vedení VN 22 kV
[Symbol]	trafostanice

KONCEPCE OCHRANY PŘÍRODNÍCH A KULTURNÍCH HODNOT

[Symbol]	historicky urbanisticky hodnotné území
----------	--

KONCEPCE USPOŘADÁNÍ KRAJINY

[Symbol]	obnova a výsadba doprovodné zeleně, alejí
----------	---

PROTIPODVODŇOVÁ OPATŘENÍ

[Symbol]	ochranná protipodvodňová hráz
----------	-------------------------------

ÚZEMNÍ SYSTÉM EKOLOGICKÉ STABILITY

[Symbol]	lokální biocentrum - LBC (stávající/čtyřbýlcí)
[Symbol]	lokální biokoridor - LBK (stávající/čtyřbýlcí), minimální šířka koridoru 2m
[Symbol]	regionální biocentrum - RBC
[Symbol]	regionální biokoridor - RBK

ZÁZNAM O ÚČINNOSTI

Správní orgán:	
Číslo jednací:	
Datum vydání:	
Datum nabytí účinnosti:	
Oprávněná osoba pořizovatele:	Jméno:
	Funkce:
	Podpis:
	razítko

HLAVNÍ VÝKRES

M 1 : 5 000

ČÁST ZPRACOVATEL
 ÚZEMNÍ PLÁN
 ATELIER A.VE. M. MAJEROVÉ 3, 638 00 BRNO
 TEL: +420 604 215 144, e-mail: a_ve.studio@volny.cz
 ING. ARCH. ŠTĚPÁN KOČIŠOVÁ (ZÁSTUPCE),
 ING. ARCH. HELENA KOČIŠOVÁ, VLADIMÍR MAREK
 ING. VOJTĚCH JOURA, ING. RENÉ UXA
 OBEC RÁJEČKO, PSČ 679 02
 STAROSTA OBCE VÍT RAJTSLÉGR (ZÁSTUPCE)
 ČRVENEC 2010



1/2

VEŘEJNĚ PROSPĚŠNÉ STAVBY, OPATŘENÍ A ASANACE

[Symbol]	plocha asanace
----------	----------------

VPS A ASNACE S MOŽNOSTÍ VYVLASTNĚNÍ (DLE § 170 SZ)

#1	vybudování místní komunikace
#2	vybudování vodovodu
#3	vybudování oddílné splaškové kanalizace včetně čerpacích stanic a výtlačných řadů
#4	vybudování STL plynovodu
#5	vybudování (přeložení) vedení VN 22 kV včetně nových trafostanic
#6	vybudování účelové komunikace
#7, #8	asanace

VPO S MOŽNOSTÍ VYVLASTNĚNÍ (DLE § 170 SZ)

VPO1	založení prvku ÚSES
VPO2	zatravnění
VPO3	vybudování protipodvodňové hráže



EVROPSKÁ UNIE
 EVROPSKÝ FOND PRO REGIONÁLNÍ ROZVOJ
 ŠANCE PRO VÁŠ ROZVOJ



Projekt Návrh územního plánu pro obec Ráječko je spolufinancován z prostředků Evropské unie, Evropského fondu pro regionální rozvoj.